

Microcredenciales y Soberanía Cognitiva

Francisco Cewrvantes Pérez
Universidad Nacional Rosario Castellanos

¿Qué es una Microcredencial?

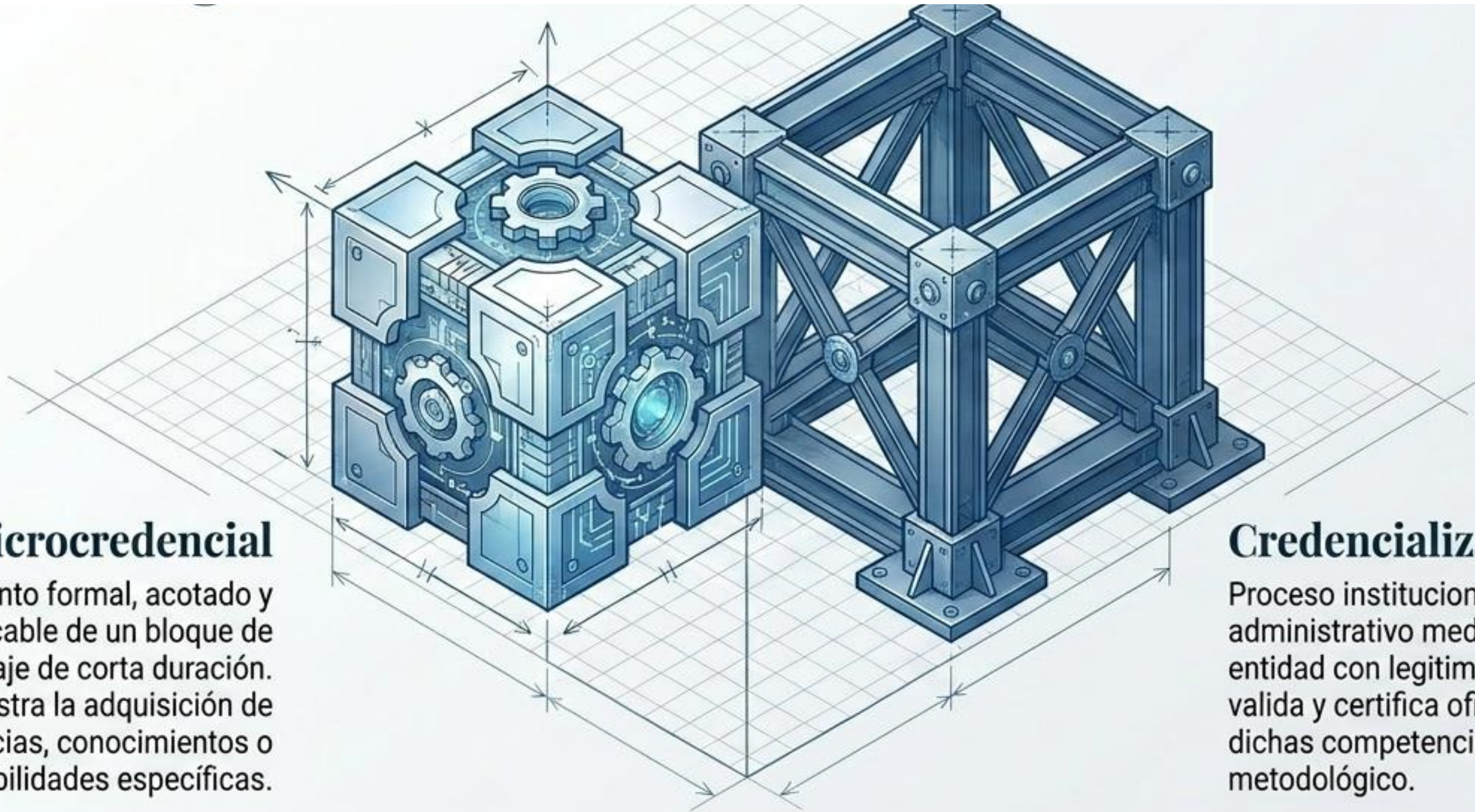

Microcredencial

Reconocimiento formal, acotado y verificable de un bloque de aprendizaje de corta duración. Demuestra la adquisición de competencias, conocimientos o habilidades específicas.

Credencialización

Proceso institucional y administrativo mediante el cual una entidad con legitimidad evalúa, valida y certifica oficialmente dichas competencias con rigor metodológico.

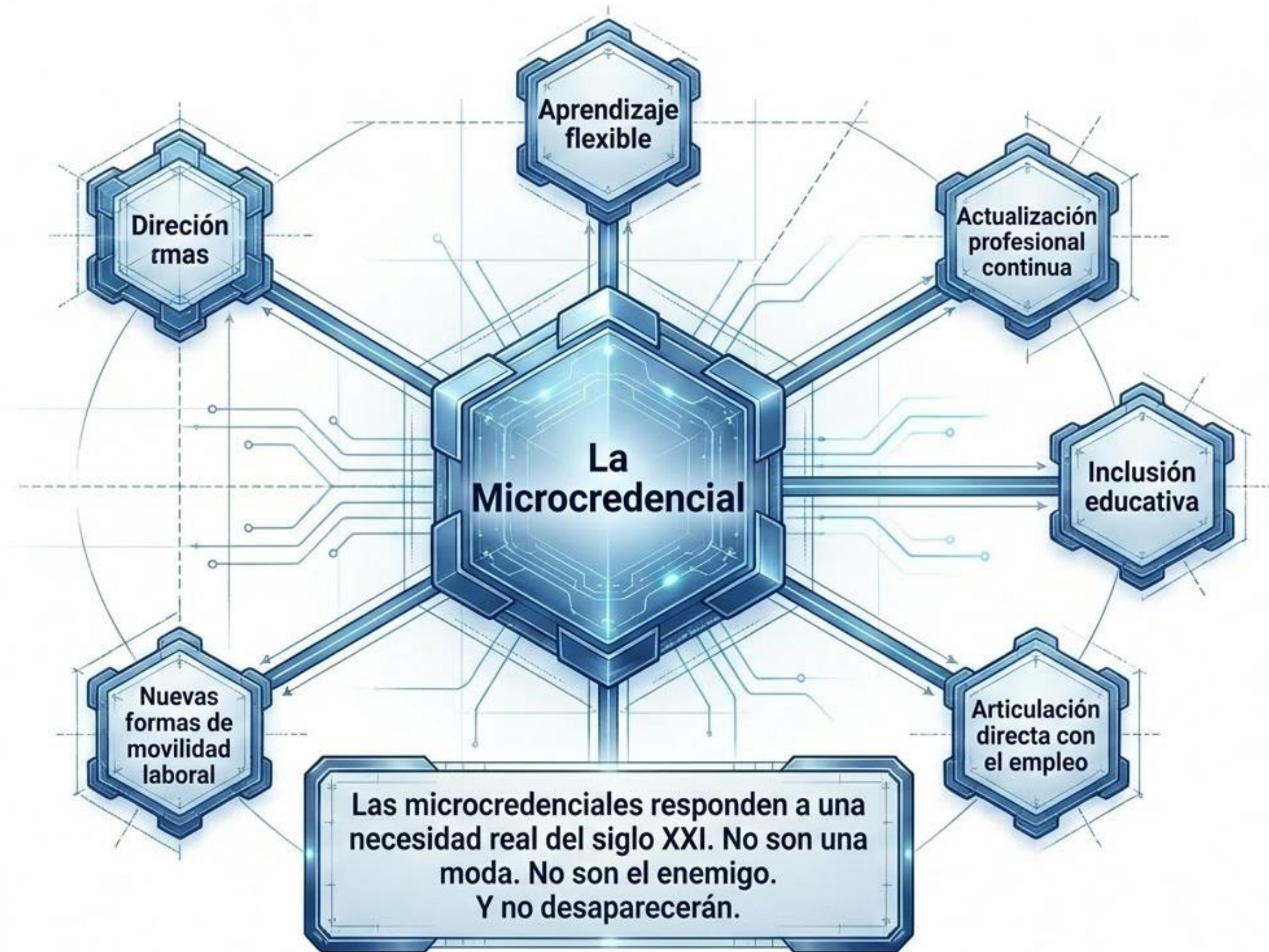

La Disrupción del Conocimiento en la Era IA+

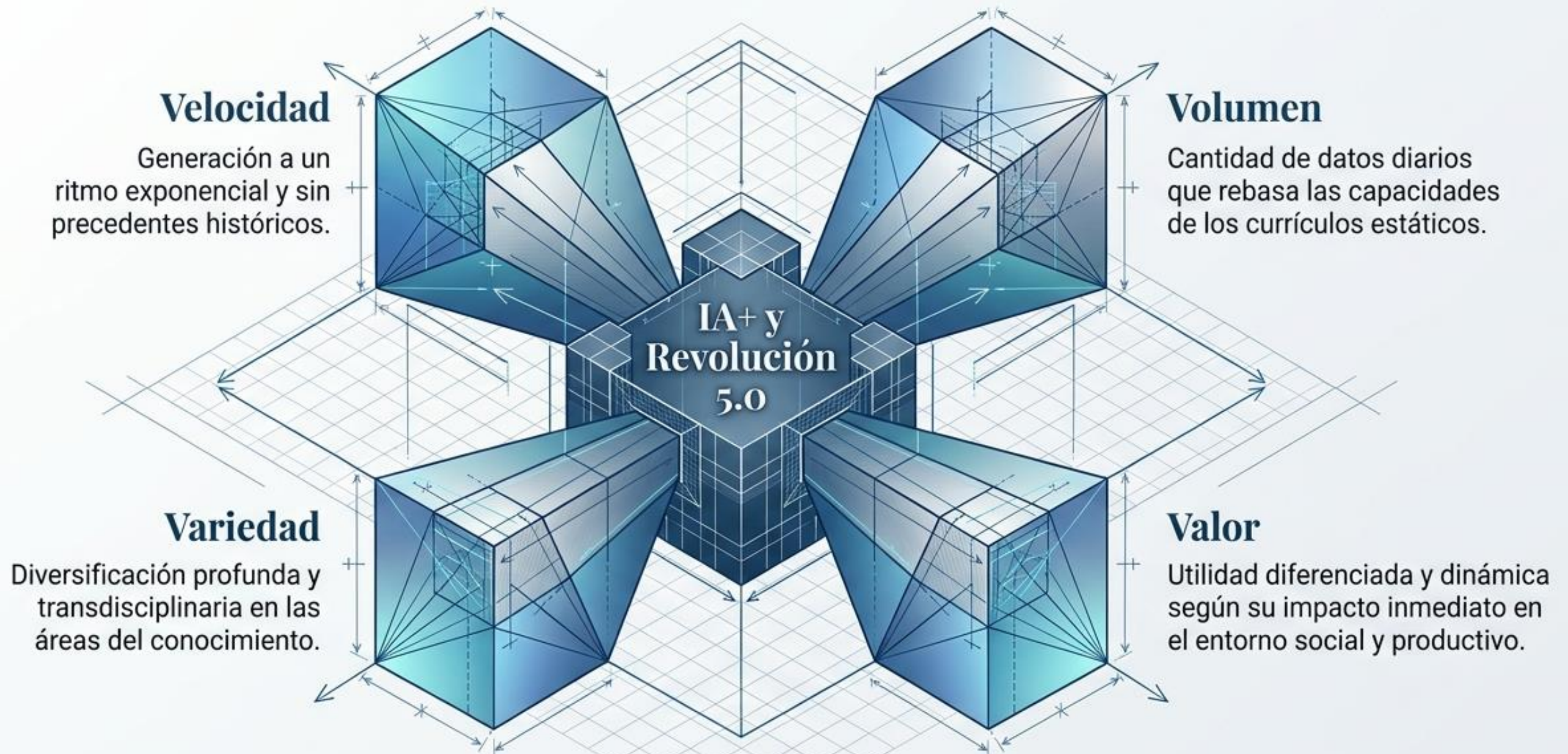

El conocimiento científico y tecnológico ya no se genera de forma lineal.

La desigualdad del siglo XXI en América Latina y el Caribe no será solo económica o tecnológica.

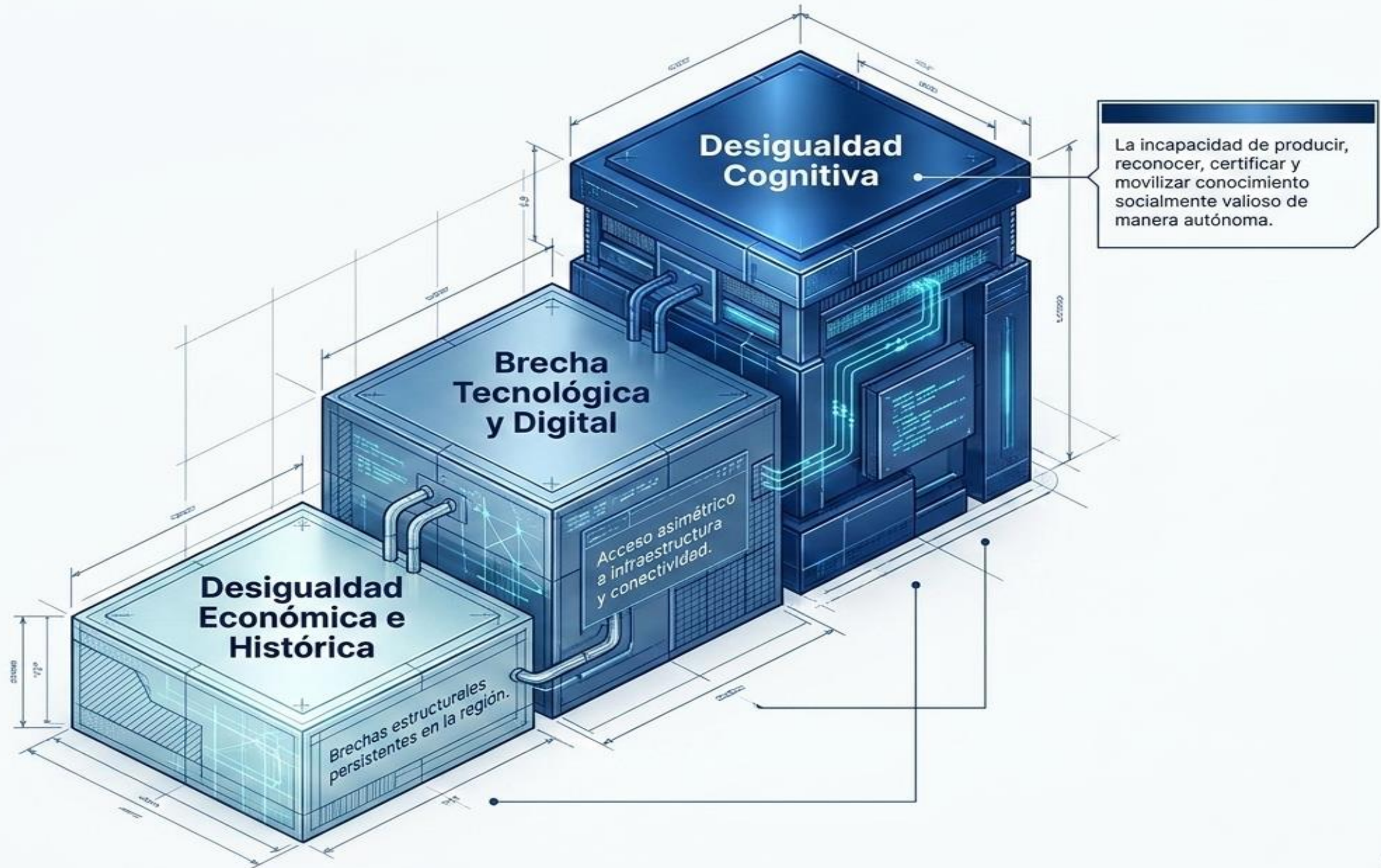



1999: Ficción

El paradigma de Matrix. La promesa de un aprendizaje instantáneo, modular y descargable directamente a la mente humana.

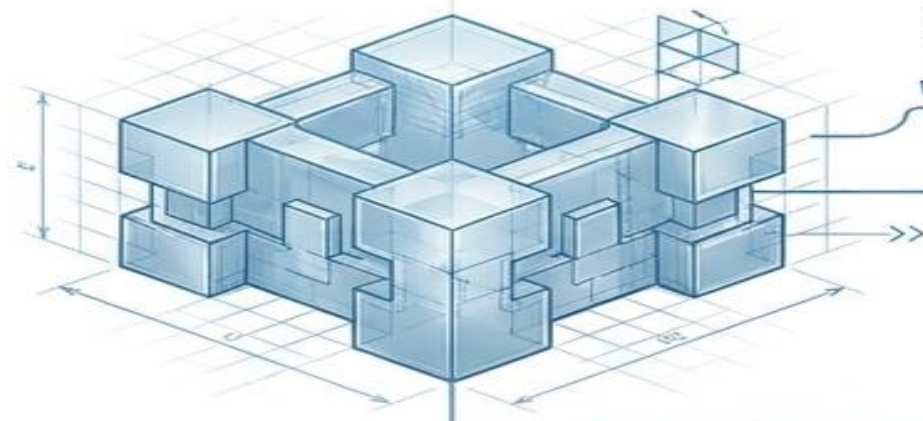

2026: Disrupción

La era de la IA+. La tecnología democratiza y automatiza el aprendizaje, fragmentando la educación tradicional.

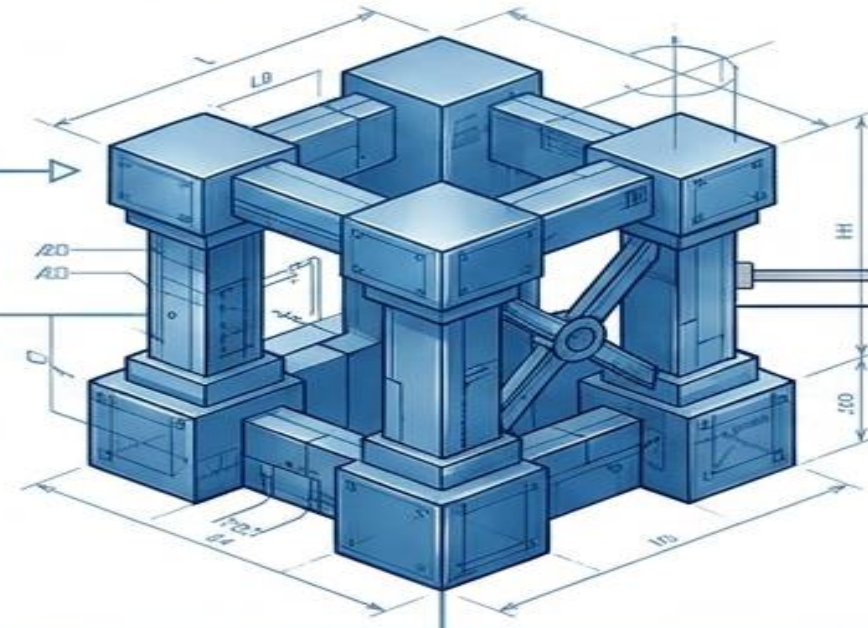

Futuro: Gobernanza

Las Microcredenciales. La herramienta crítica para gobernar, certificar y dar valor a los saberes en la sociedad cibernética.

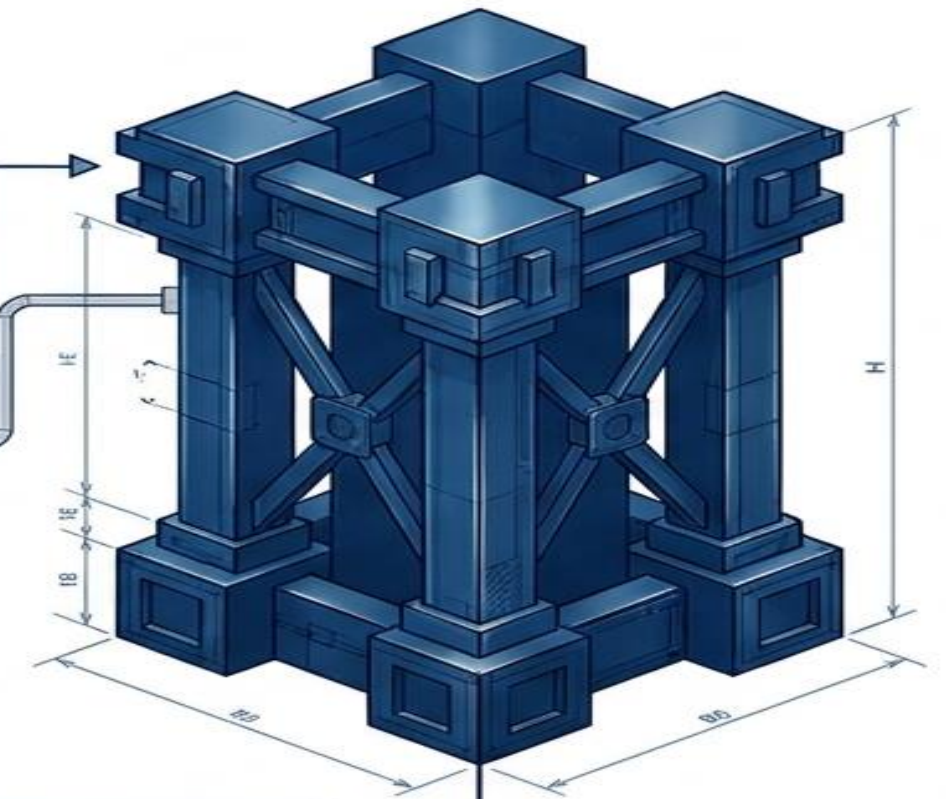

La pregunta ya no es si el aprendizaje será modular. La pregunta es quién diseñará y gobernará ese nuevo ecosistema.

Mapa Sectorial 2026: Capital Humano e Inclusión



Salud Pública

Desafío Regional: Acceso desigual y gestión de crisis sanitarias.

Oferta de Microcredenciales 2026:

- Implementación de telemedicina comunitaria.
- Gestión de epidemias y bioseguridad.
- Análisis de datos de salud poblacional en tiempo real mediante IA+.



Educación

Desafío Regional: Brecha de adopción tecnológica en las aulas.

Oferta de Microcredenciales 2026:

- Certificaciones ágiles para docentes en neurotecnologías.
- Diseño instruccional adaptativo con herramientas de IA+.
- Gestión de la inclusión educativa en entornos híbridos.

Mapa Sectorial 2026: Transición Ecológica y Resiliencia



Agricultura

Desafío Regional: Seguridad alimentaria y vulnerabilidad climática extrema.

Oferta de Microcredenciales 2026:

- ◆ Técnicas de agricultura de precisión impulsada por datos.
- ◆ Estrategias de adaptación y mitigación de la vulnerabilidad climática.
- ◆ Gestión inteligente de recursos hídricos mediada por sensores e IA.



Energía

Desafío Regional: Dependencia de hidrocarburos y rezago en infraestructura.

Oferta de Microcredenciales 2026:

- ◆ Instalación y mantenimiento de redes renovables distribuidas.
- ◆ Gestión y auditoría de redes eléctricas inteligentes (Smart Grids).
- ◆ Mantenimiento técnico especializado de infraestructura solar y eólica.

Mapa Sectorial 2026: Transformación Productiva y Espacial



Manufactura

Desafío Regional: Digitalización productiva y competitividad global.

Oferta de Microcredenciales 2026:

- Programación y mantenimiento de robótica colaborativa.
- Ciencia de datos aplicada al control de calidad industrial.
- Operación de sistemas de impresión 3D a escala industrial.



Construcción

Desafío Regional: Informalidad económica y falta de infraestructura resiliente.

Oferta de Microcredenciales 2026:

- Adopción rápida de metodologías BIM (Building Information Modeling).
- Prácticas de construcción sostenible y uso de materiales ecológicos.
- Diseño de infraestructuras resilientes ante desastres naturales.

Modelos de Prestigio Global en Operación Activa

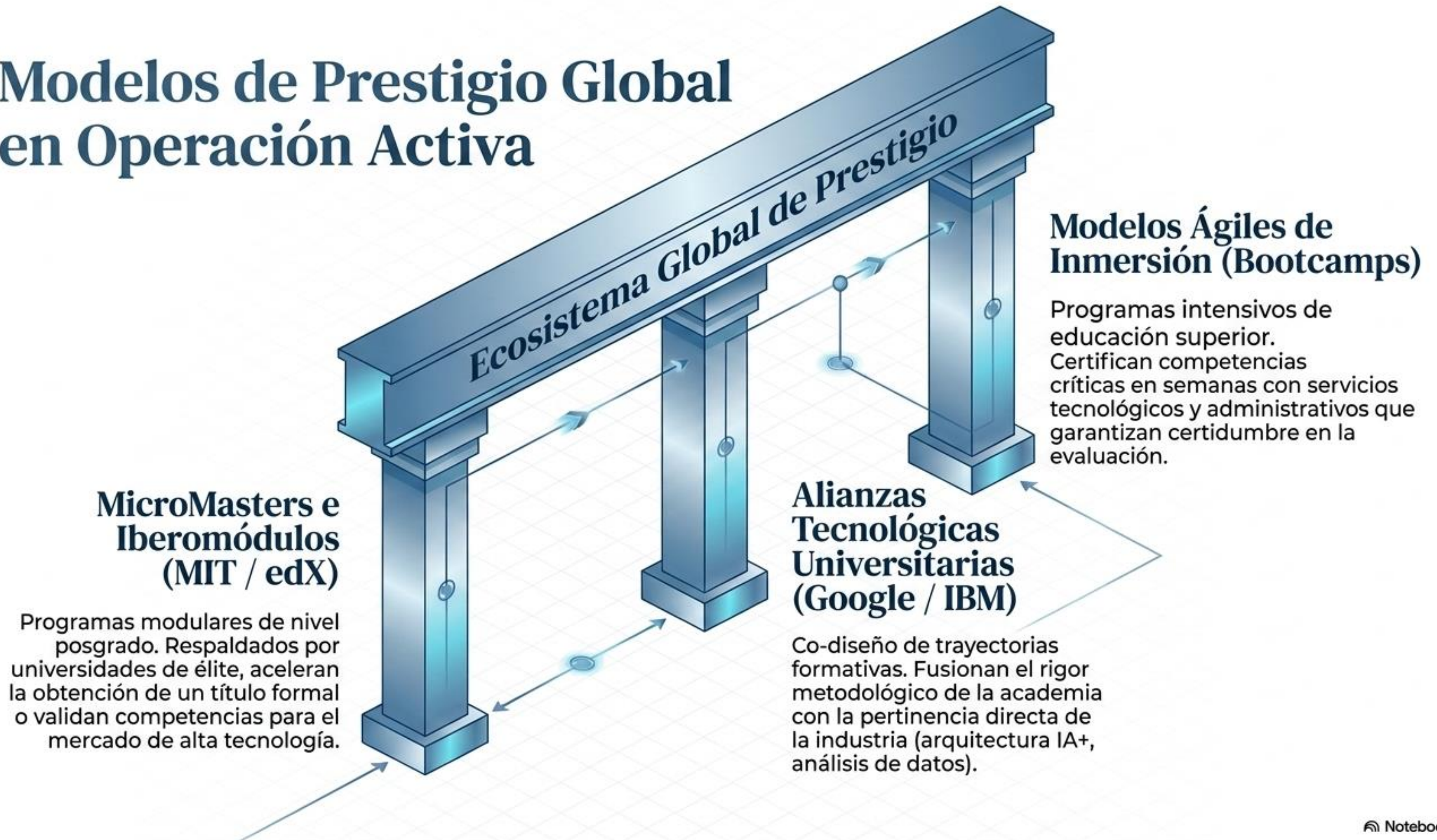

¿Quién definirá qué conocimiento tiene valor en los próximos 20 años?



No es solo una transformación educativa; es una reconfiguración global del poder.



Consumidores de Credenciales

- Sometidos a plataformas y algoritmos externos.
- Fuga de capital hacia el Norte Global.
- Saberes estandarizados sin contexto local.
- Pérdida de autoridad académica regional.

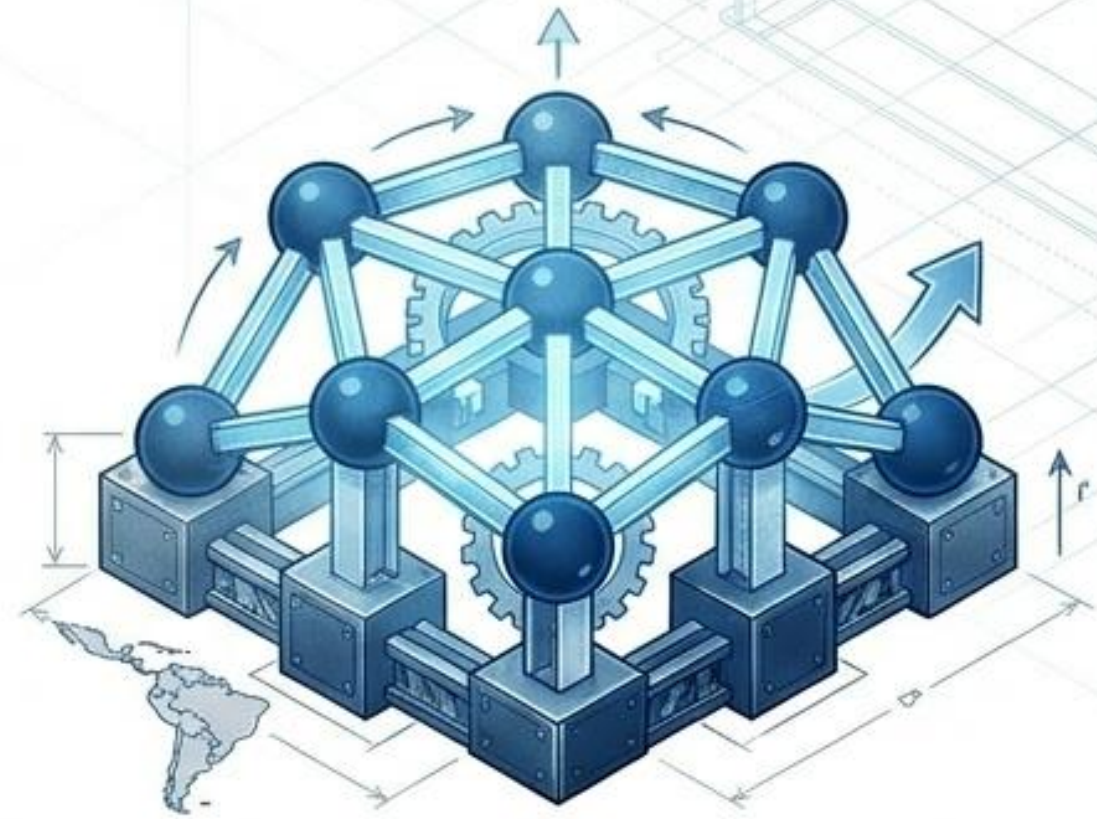

Arquitectos de un Ecosistema

- Infraestructura propia y gobernanza compartida.
- Inversión retenida en el desarrollo local.
- Pertinencia territorial y movilidad social.
- Soberanía y liderazgo universitario regional.

¿Qué papel asumirán las universidades de la región más desigual del planeta?

Academia

(Legitimidad y rigor)



Empresa

(Pertinencia económica)



**Ecosistema
Mesoamericano**

Sociedad Civil

(Reconocimiento social y equidad)



Gobierno

(Visión de desarrollo nacional)



Una infraestructura regional de soberanía
cognitiva y tecnológica coordinada.

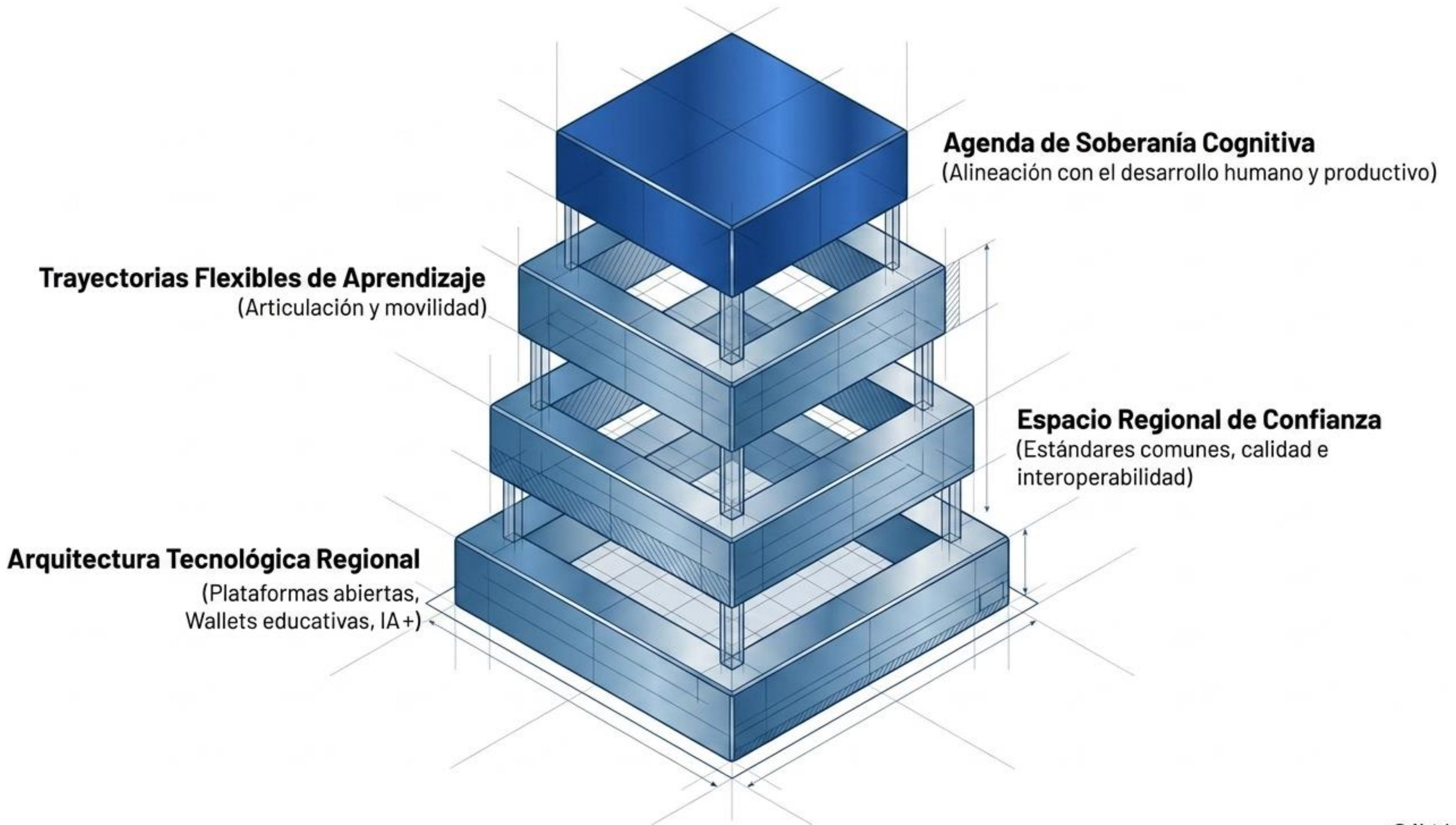

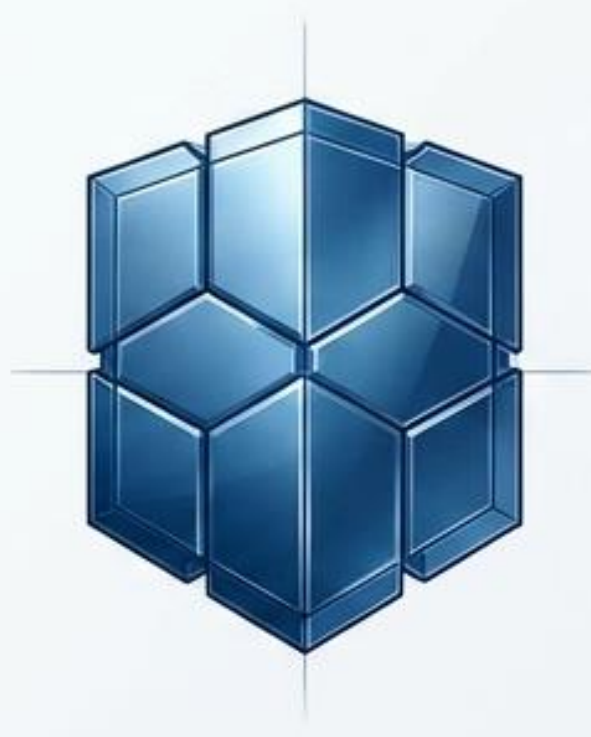
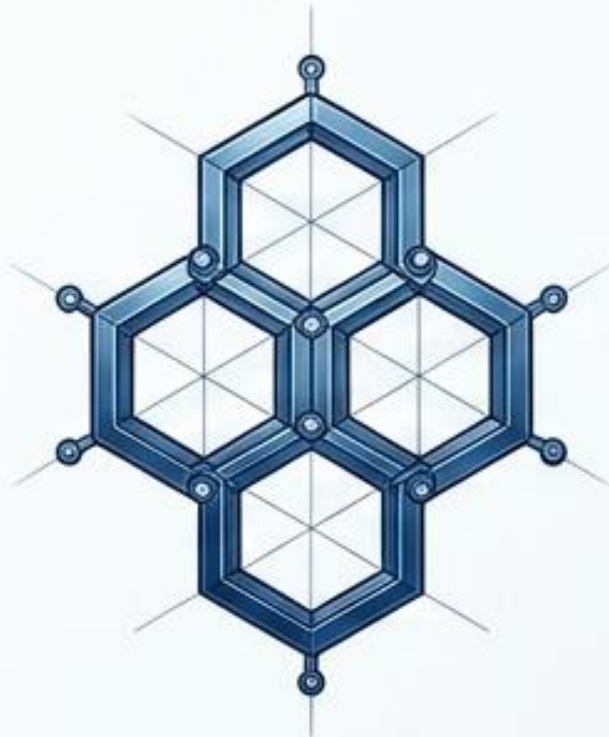

Microcredenciales

Credenciales

**Títulos
Universitarios**

Formación Avanzada

En la era de la IA+, la soberanía del futuro será la soberanía sobre el conocimiento.

Las microcredenciales ya llegaron. La pregunta no es si participaremos, sino si seremos consumidores pasivos o constructores de la autonomía tecnológica de nuestros pueblos.